

DIN 1835 B+E

WS-ERS

ER COLLET CHUCK

PORTAPINZA ER

5.3

D-ERS

ER COLLET CHUCK EXTENSIONS

PROLUNGHE PORTA PINZA ER

5.4

D-ERSM

ER MINI COLLET CHUCK EXTENSIONS

PROLUNGHE PORTA PINZA ER CON GHIERA MINI

5.7

WS-S

SAFE TAPPING ONLY TENSION TAP HOLDERS

TRAZIONE RIDOTTA PER PROTEZIONE MASCHIATURA

5.11

WS-TC

TENSION/COMPRESSION TAP HOLDERS

MANDRINO COMPENSATO ASSIALMENTE

5.12

WS-OT

ONLY TENSION TAP HOLDERS

MANDRINO COMPENSATO SOLO IN TRAZIONE

5.13

D-SSTC

TENSION/COMPRESSION SHORT STRAIGHT SHANK

MANDRINO CILINDRICO CORTO COMPENSATO ASSIALMENTE

5.14

D-SSOT

ONLY TENSION SHORT STRAIGHT SHANK

MANDRINO CILINDRICO CORTO COMPENSATO SOLO IN TRAZIONE

5.15

WS-R-C

COOLANT-THRU RIGID TAP HOLDERS

MANDRINO RIGIDO CON PASSAGGIO REFRIGERANTE

5.16

WS-TC-C

COOLANT-THRU TENSION/COMPRESSION TAP HOLDERS

COMPENSATO ASSIALMENTE CON PASSAGGIO REFRIGERANTE

5.17

WS-OT-C

COOLANT-THRU ONLY TENSION TAP HOLDERS

COMPENSATO SOLO IN TRAZIONE CON PASSAGGIO REFRIGERANTE

5.18

D-SDCPU

TAPER INTEGRAL KEYLESS DRILL CHUCKS

PORTAPUNTA INTEGRALE

5.19

WELDON DIN 1835 B+E

DIMENSIONS

DIMENSIONI

5.20

DIN 1835 B+E

ER COLLET CHUCK *PORTAPINZA ER*



Part Number	Tap Size	Collet	Collet Range	L	Z	ØD
WS20-ERS16	20	ER 16	1 ÷ 10	83	50	28
WS20-ERS25	20	ER 25	1 ÷ 16	90	50	42
WS25-ERS25	25	ER 25	1 ÷ 16	93	56	42
WS25-ERS32	25	ER 32	2 ÷ 20	108	56	50
WS32-ERS32	32	ER 32	2 ÷ 20	98	60	50
WS32-ERS40	32	ER 40	3 ÷ 30	121	60	63

WS-ERS

DIN 1835 B - COLLET CHUCKS PROVIDED WITH BACK UP SCREW AND CLAMPING NUT

DIN 1835 B - MANDRINO FORNITO DI VITE DI REGISTRAZIONE E GHIERA

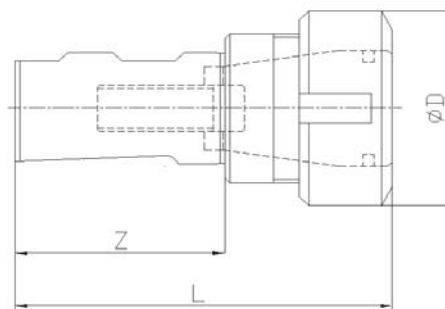

DIN 1835 B+E



ER COLLET CHUCK EXTENSIONS

PROLUNGHE PORTA PINZA ER

Part Number	ØD	Collet	Collet Range	L	H	ØD1
D10-ERS11-L30	10	ER 11	1 ÷ 7	30	56	19
D12-ERS11-L30	12	ER 11	1 ÷ 7	30	56	19
D12-ERS11-L70	12	ER 11	1 ÷ 7	70	96	19
D12-ERS11-L100	12	ER 11	1 ÷ 7	100	126	19
D12-ERS11-L140	12	ER 11	1 ÷ 7	140	166	19
D14-ERS16-L30	14	ER 16	1 ÷ 10	30	68	28
D14-ERS16-L60	14	ER 16	1 ÷ 10	60	98	28
D14-ERS16-L75	14	ER 16	1 ÷ 10	75	113	28
D16-ERS16-L35	16	ER 16	1 ÷ 10	35	73	28
D16-ERS16-L60	16	ER 16	1 ÷ 10	60	98	28
D16-ERS16-L160	16	ER 16	1 ÷ 10	160	198	28
D20-ERS16-L50	20	ER 16	1 ÷ 10	50	81	28
D20-ERS16-L60	20	ER 16	1 ÷ 10	60	91	28
D20-ERS16-L100	20	ER 16	1 ÷ 10	100	131	28
D20-ERS16-L160	20	ER 16	1 ÷ 10	160	191	28
D20-ERS16-L200	20	ER 16	1 ÷ 10	200	231	28
D20-ERS20-L30	20	ER 20	1 ÷ 13	30	66	34
D20-ERS20-L50	20	ER 20	1 ÷ 13	50	86	34
D20-ERS20-L60	20	ER 20	1 ÷ 13	60	96	34
D20-ERS20-L100	20	ER 20	1 ÷ 13	100	136	34
D20-ERS20-L200	20	ER 20	1 ÷ 13	200	236	34
D20-ERS25-L50	20	ER 25	1 ÷ 16	50	96	42
D20-ERS25-L60	20	ER 25	1 ÷ 16	60	106	42
D20-ERS25-L100	20	ER 25	1 ÷ 16	100	146	42

continued / continua

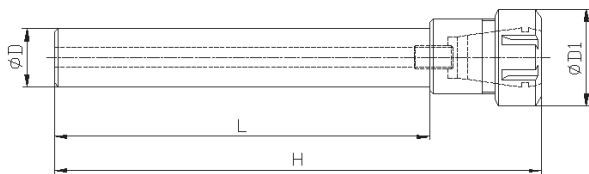

D-ERS

CYLINDRICAL SHANK - COLLET CHUCKS PROVIDED WITH BACK UP SCREW AND CLAMPING NUT

CODULO CILINDRICO - MANDRINO FORNITO DI VITE DI REGISTRAZIONE E GHIERA

DIN 1835 B+E

ER COLLET CHUCK EXTENSIONS

PROLUNGHE PORTA PINZA ER



Part Number	ØD	Collet	Collet Range	L	H	ØD1
D20-ERS25-L130	20	ER 25	1 ÷ 16	130	176	42
D20-ERS25-L160	20	ER 25	1 ÷ 16	160	206	42
D20-ERS32-L50	20	ER 32	2 ÷ 20	50	103	50
D20-ERS32-L100	20	ER 32	2 ÷ 20	100	153	50
D20-ERS32-L130	20	ER 32	2 ÷ 20	130	183	50
D20-ERS32-L160	20	ER 32	2 ÷ 20	160	213	50
D25-ERS20-L100	25	ER 20	1 ÷ 13	100	128	34
D25-ERS20-L130	25	ER 20	1 ÷ 13	130	158	34
D25-ERS25-L50	25	ER 25	1 ÷ 16	50	90	42
D25-ERS25-L70	25	ER 25	1 ÷ 16	70	110	42
D25-ERS25-L100	25	ER 25	1 ÷ 16	100	140	42
D25-ERS25-L160	25	ER 25	1 ÷ 16	160	200	42
D25-ERS32-L50	25	ER 32	2 ÷ 20	50	103	50
D25-ERS32-L100	25	ER 32	2 ÷ 20	100	153	50
D25-ERS32-L130	25	ER 32	2 ÷ 20	130	183	50
D25-ERS32-L160	25	ER 32	2 ÷ 20	160	213	50
D25-ERS40-L60	25	ER 40	3 ÷ 30	60	120	63
D25-ERS40-L100	25	ER 40	3 ÷ 30	100	160	63
D30-ERS25-L50	30	ER 25	1 ÷ 16	50	96	42
D30-ERS25-L70	30	ER 25	1 ÷ 16	70	116	42
D32-ERS25-L80	32	ER 25	1 ÷ 16	80	107	42
D32-ERS25-L100	32	ER 25	1 ÷ 16	100	127	42
D32-ERS25-L130	32	ER 25	1 ÷ 16	130	157	42
D32-ERS25-L160	32	ER 25	1 ÷ 16	160	187	42
continued / continua						

D-ERS

CYLINDRICAL SHANK - COLLET CHUCKS PROVIDED WITH BACK UP SCREW
AND CLAMPING NUT

CODULO CILINDRICO - MANDRINO FORNITO DI VITE DI REGISTRAZIONE E GHIERA

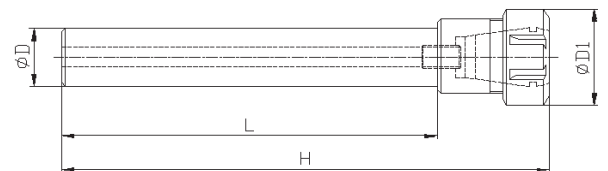

DIN 1835 B+E



ER COLLET CHUCK EXTENSIONS

PROLUNGHE PORTA PINZA ER

Part Number	ØD	Collet	Collet Range	L	H	ØD1
D32-ERS32-L50	32	ER 32	2 ÷ 20	50	98	50
D32-ERS32-L70	32	ER 32	2 ÷ 20	70	118	50
D32-ERS32-L100	32	ER 32	2 ÷ 20	100	148	50
D32-ERS32-L130	32	ER 32	2 ÷ 20	130	178	50
D32-ERS32-L160	32	ER 32	2 ÷ 20	160	208	50
D32-ERS40-L70	32	ER 40	3 ÷ 30	70	130	63
D32-ERS40-L100	32	ER 40	3 ÷ 30	100	160	63
D32-ERS40-L130	32	ER 40	3 ÷ 30	130	190	63
D35-ERS40-L80	35	ER 40	3 ÷ 30	80	140	63
D40-ERS25-L80	40	ER 25	1 ÷ 16	80	107	42
D40-ERS25-L120	40	ER 25	1 ÷ 16	120	147	42
D40-ERS32-L80	40	ER 32	2 ÷ 20	80	113	50
D40-ERS32-L130	40	ER 32	2 ÷ 20	130	163	50
D40-ERS32-L160	40	ER 32	2 ÷ 20	160	193	50
D40-ERS40-L80	40	ER 40	3 ÷ 30	80	130	63
D40-ERS40-L130	40	ER 40	3 ÷ 30	130	180	63
D40-ERS40-L160	40	ER 40	3 ÷ 30	160	210	63
D50-ERS32-L160	50	ER 32	2 ÷ 20	160	193	50
D50-ERS40-L120	50	ER 40	3 ÷ 30	120	155	63
D50-ERS40-L160	50	ER 40	3 ÷ 30	160	195	63
D60-ERS32-L160	60	ER 32	2 ÷ 20	160	193	50
D60-ERS40-L160	60	ER 40	3 ÷ 30	160	195	63

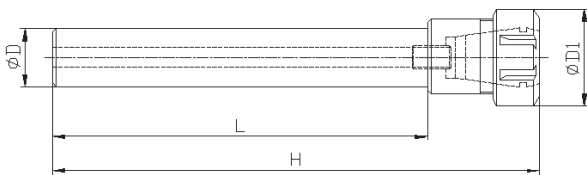

D-ERS

CYLINDRICAL SHANK - COLLET CHUCKS PROVIDED WITH BACK UP SCREW AND CLAMPING NUT

CODULO CILINDRICO - MANDRINO FORNITO DI VITE DI REGISTRAZIONE E GHIERA

DIN 1835 B+E

ER MINI COLLET CHUCK EXTENSIONS

PROLUNGHE PORTA PINZA ER CON GHIERA MINI



Part Number	ØD	Collet	Collet Range	L	H	ØD1
D5-ERS8M-L30	5	ER 8 MINI	1 ÷ 5	30	55	12
D5-ERS8M-L45	5	ER 8 MINI	1 ÷ 5	45	70	12
D6-ERS8M-L30	6	ER 8 MINI	1 ÷ 5	30	55	12
D6-ERS8M-L45	6	ER 8 MINI	1 ÷ 5	45	70	12
D6-ERS11M-L45	6	ER 11 MINI	1 ÷ 7	45	82	16
D7-ERS8M-L45	7	ER 8 MINI	1 ÷ 5	45	70	12
D7-ERS11M-L45	7	ER 11 MINI	1 ÷ 7	45	82	16
D8-ERS8M-L55	8	ER 8 MINI	1 ÷ 5	55	80	12
D8-ERS8M-L80	8	ER 8 MINI	1 ÷ 5	80	105	12
D8-ERS8M-L100	8	ER 8 MINI	1 ÷ 5	100	125	12
D8-ERS8M-L130	8	ER 8 MINI	1 ÷ 5	130	155	12
D8-ERS11M-L55	8	ER 11 MINI	1 ÷ 7	55	81	16
D10-ERS8M-L80	10	ER 8 MINI	1 ÷ 5	80	105	12
D10-ERS8M-L100	10	ER 8 MINI	1 ÷ 5	100	125	12
D10-ERS11M-L45	10	ER 11 MINI	1 ÷ 7	45	71	16
D10-ERS11M-L60	10	ER 11 MINI	1 ÷ 7	60	86	16
D10-ERS11M-L100	10	ER 11 MINI	1 ÷ 7	100	126	16
D10-ERS16M-L80	10	ER 16 MINI	1 ÷ 10	80	118	22
D12-ERS8M-L80	12	ER 8 MINI	1 ÷ 5	80	99	12
D12-ERS8M-L100	12	ER 8 MINI	1 ÷ 5	100	119	12
D12-ERS8M-L130	12	ER 8 MINI	1 ÷ 5	130	149	12
D12-ERS8M-L160	12	ER 8 MINI	1 ÷ 5	160	179	12
D12-ERS8M-L200	12	ER 8 MINI	1 ÷ 5	200	219	12
D12-ERS11M-L70	12	ER 11 MINI	1 ÷ 7	70	96	16
continued / continua						

D-ERSM

CYLINDRICAL SHANK - COLLET CHUCKS PROVIDED WITH BACK UP SCREW AND CLAMPING NUT

CODULO CILINDRICO - MANDRINO FORNITO DI VITE DI REGISTRAZIONE E GHIERA



DIN 1835 B+E



ER MINI COLLET CHUCK EXTENSIONS

PROLUNGHE PORTA PINZA ER CON GHIERA MINI

Part Number	ØD	Collet	Collet Range	L	H	ØD1
D12-ERS11M-L100	12	ER 11 MINI	1 ÷ 7	100	126	16
D12-ERS11M-L140	12	ER 11 MINI	1 ÷ 7	140	166	16
D12-ERS16M-L80	12	ER 16 MINI	1 ÷ 10	80	118	22
D16-ERS11M-L40	16	ER 11 MINI	1 ÷ 7	40	59	16
D16-ERS11M-L60	16	ER 11 MINI	1 ÷ 7	60	79	16
D16-ERS11M-L100	16	ER 11 MINI	1 ÷ 7	100	119	16
D16-ERS11M-L130	16	ER 11 MINI	1 ÷ 7	130	149	16
D16-ERS11M-L160	16	ER 11 MINI	1 ÷ 7	160	179	16
D16-ERS11M-L300	16	ER 11 MINI	1 ÷ 7	300	319	16
D16-ERS16M-L35	16	ER 16 MINI	1 ÷ 10	35	73	22
D16-ERS16M-L80	16	ER 16 MINI	1 ÷ 10	80	118	22
D16-ERS16M-L100	16	ER 16 MINI	1 ÷ 10	100	138	22
D16-ERS16M-L130	16	ER 16 MINI	1 ÷ 10	130	168	22
D16-ERS16M-L160	16	ER 16 MINI	1 ÷ 10	160	198	22
D16-ERS16M-L200	16	ER 16 MINI	1 ÷ 10	200	238	22
D16-ERS20M-L100	16	ER 20 MINI	1 ÷ 13	100	142	28
D16-ERS20M-L130	16	ER 20 MINI	1 ÷ 13	130	172	28
D16-ERS20M-L160	16	ER 20 MINI	1 ÷ 13	160	202	28
D20-ERS11M-L70	20	ER 11 MINI	1 ÷ 7	70	89	16
D20-ERS11M-L100	20	ER 11 MINI	1 ÷ 7	100	119	16
D20-ERS11M-L130	20	ER 11 MINI	1 ÷ 7	130	149	16
D20-ERS11M-L160	20	ER 11 MINI	1 ÷ 7	160	179	16
D20-ERS16M-L60	20	ER 16 MINI	1 ÷ 10	60	81	22
D20-ERS16M-L100	20	ER 16 MINI	1 ÷ 10	100	131	22

continued / continua



D-ERSM

CYLINDRICAL SHANK - COLLET CHUCKS PROVIDED WITH BACK UP SCREW AND CLAMPING NUT

CODULO CILINDRICO - MANDRINO FORNITO DI VITE DI REGISTRAZIONE E GHIERA

DIN 1835 B+E

ER MINI COLLET CHUCK EXTENSIONS

PROLUNGHE PORTA PINZA ER CON GHIERA MINI



Part Number	ØD	Collet	Collet Range	L	H	ØD1
D20-ERS16M-L130	20	ER 16 MINI	1 ÷ 10	130	161	22
D20-ERS16M-L160	20	ER 16 MINI	1 ÷ 10	160	191	22
D20-ERS16M-L200	20	ER 16 MINI	1 ÷ 10	200	231	22
D20-ERS16M-L270	20	ER 16 MINI	1 ÷ 10	270	301	22
D20-ERS20M-L46	20	ER 20 MINI	1 ÷ 13	46	83	28
D20-ERS20M-L60	20	ER 20 MINI	1 ÷ 13	60	96	28
D20-ERS20M-L100	20	ER 20 MINI	1 ÷ 13	100	136	28
D20-ERS20M-L130	20	ER 20 MINI	1 ÷ 13	130	166	28
D20-ERS20M-L160	20	ER 20 MINI	1 ÷ 13	160	196	28
D20-ERS20M-L200	20	ER 20 MINI	1 ÷ 13	200	236	28
D20-ERS25M-L46	20	ER 25 MINI	1 ÷ 16	46	92	35
D20-ERS25M-L60	20	ER 25 MINI	1 ÷ 16	60	106	35
D20-ERS25M-L100	20	ER 25 MINI	1 ÷ 16	100	146	35
D20-ERS25M-L130	20	ER 25 MINI	1 ÷ 16	130	176	35
D20-ERS25M-L160	20	ER 25 MINI	1 ÷ 16	160	206	35
D20-ERS25M-L200	20	ER 25 MINI	1 ÷ 16	200	246	35
D22-ERS11M-L80	22	ER 11 MINI	1 ÷ 7	80	99	16
D22-ERS16M-L80	22	ER 16 MINI	1 ÷ 10	80	108	22
D22-ERS16M-L100	22	ER 16 MINI	1 ÷ 10	100	128	22
D22-ERS16M-L125	22	ER 16 MINI	1 ÷ 10	125	153	22
D22-ERS25M-L80	22	ER 25 MINI	1 ÷ 16	80	126	35
D25-ERS11M-L100	25	ER 11 MINI	1 ÷ 7	100	119	16
D25-ERS11M-L160	25	ER 11 MINI	1 ÷ 7	160	179	16
D25-ERS16M-L60	25	ER 16 MINI	1 ÷ 10	60	88	22

continued / continua

D-ERSM

CYLINDRICAL SHANK - COLLET CHUCKS PROVIDED WITH BACK UP SCREW
AND CLAMPING NUT

CODULO CILINDRICO - MANDRINO FORNITO DI VITE DI REGISTRAZIONE E GHIERA



DIN 1835 B+E



ER MINI COLLET CHUCK EXTENSIONS

PROLUNGHE PORTA PINZA ER CON GHIERA MINI

Part Number	ØD	Collet	Collet Range	L	H	ØD1
D25-ERS16M-L100	25	ER 16 MINI	1 ÷ 10	100	128	22
D25-ERS16M-L130	25	ER 16 MINI	1 ÷ 10	130	158	22
D25-ERS16M-L160	25	ER 16 MINI	1 ÷ 10	160	188	22
D25-ERS16M-L240	25	ER 16 MINI	1 ÷ 10	240	268	22
D25-ERS20M-L60	25	ER 20 MINI	1 ÷ 13	60	88	28
D25-ERS20M-L130	25	ER 20 MINI	1 ÷ 13	130	158	28
D25-ERS20M-L160	25	ER 20 MINI	1 ÷ 13	160	188	28
D25-ERS20M-L240	25	ER 20 MINI	1 ÷ 13	240	268	28
D25-ERS25M-L70	25	ER 25 MINI	1 ÷ 16	70	110	35
D25-ERS25M-L100	25	ER 25 MINI	1 ÷ 16	100	140	35
D25-ERS25M-L130	25	ER 25 MINI	1 ÷ 16	130	170	35
D25-ERS25M-L160	25	ER 25 MINI	1 ÷ 16	160	210	35
D25-ERS25M-L260	25	ER 25 MINI	1 ÷ 16	260	300	35
D32-ERS16M-L90	32	ER 16 MINI	1 ÷ 10	90	118	22
D32-ERS20M-L95	32	ER 20 MINI	1 ÷ 13	95	123	28



D-ERSM

CYLINDRICAL SHANK - COLLET CHUCKS PROVIDED WITH BACK UP SCREW AND CLAMPING NUT

CODULO CILINDRICO - MANDRINO FORNITO DI VITE DI REGISTRAZIONE E GHIERA

DIN 1835 B+E

SAFE TAPPING ONLY TENSION TAP HOLDERS
TRAZIONE RIDOTTA PER PROTEZIONE MASCHIATURA



Part Number	Size	Tap Size	ØD	L	T	ØX	Z
WS25-ST1-L51	1 - M3÷M12	25	36	51	3	19	56
WS25-ST2-L89	2 - M8÷M20	25	53	89	5	31	56

WS-S

SAFE TAPPING - QUICK CHANGE TAPPING CHUCKS

TRAZIONE RIDOTTA PER PROTEZIONE MASCHIATURA - MANDRINI A CAMBIO RAPIDO

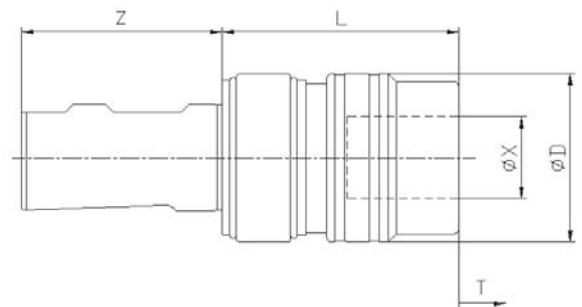

DIN 1835 B+E



TENSION/COMPRESSION TAP HOLDERS

MANDRINO COMPENSATO ASSIALMENTE

Part Number	Size	Tap Size	ØD	L	ØX	Z	C	T
WS16-TC0-L37	0 - M1+M10	16	25,5	37	13	48	6,5	6,5
WS20-TC0-L37	0 - M1+M10	20	25,5	37	13	50	6,5	6,5
WS25-TC1-L45	1 - M3+M12	25	39	45	19	53	7,5	7,5
WS25-TC2-L68	2 - M8+M20	25	60	68	31	53	10	10
WS32-TC3-L99	3 - M14+M33	32	86	99	48	60	17,5	17,5
WS40-TC3-L99	3 - M14+M33	40	86	99	48	72	17,5	17,5

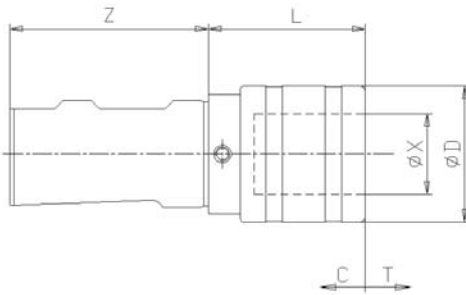

WS-TC

DIN 1835 B+E

DIN 1835 B+E

DIN 1835 B+E

ONLY TENSION TAP HOLDERS

MANDRINO COMPENSATO SOLO IN TRAZIONE

NEW

Part Number	Size	Tap Size	ØD	L	ØX	Z	T
WS25-OT1-L41	1 - M3÷M12	25	41	41	19	56	12
WS25-OT2-L62	2 - M8÷M20	25	60	62	31	56	16
WS40-OT3-L88	3 - M14÷M33	40	86	88	48	72	30

WS-OT

DIN 1835 B+E - QUICK CHANGE TAPPING CHUCKS

DIN 1835 B+E - MANDRINI A CAMBIO RAPIDO

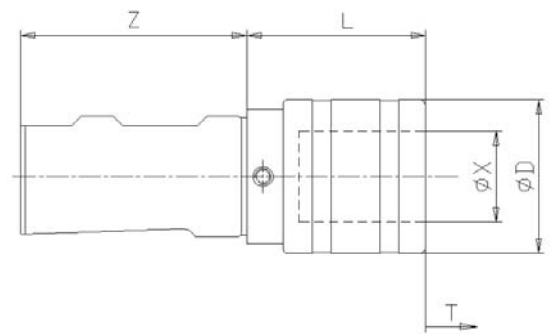

DIN 1835 B+E

NEW

TENSION/COMPRESSION SHORT STRAIGHT SHANK
MANDRINO CILINDRICO CORTO COMPENSATO ASSIALMENTE

Part Number	Size	Tap Size	ØD	L	L1	ØX	C	T	K
D20-SSTC1-L45	1 - M3÷M12	20	41	45	24	19	7,5	7,5	6x4x16
D25-SSTC2-L68	2 - M6÷M20	25	60	68	30	31	10	10	6x6x20
D36-SSTC3-L99	3 - M14÷M33	36	86	99	46	48	17,5	17,5	10x6x32

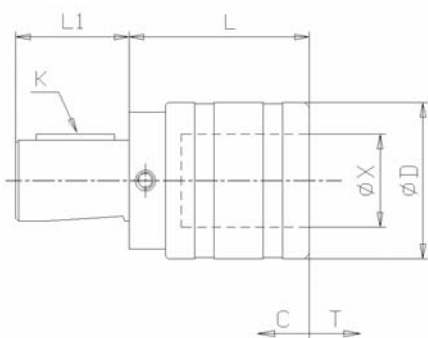

D-SSTC

KEY DIN 6885 - QUICK CHANGE TAPPING CHUCKS

LINGUETTA DIN 6885 - MANDRINI A CAMBIO RAPIDO

DIN 1835 B+E

ONLY TENSION SHORT STRAIGHT SHANK
*MANDRINO CILINDRICO CORTO COMPENSATO SOLO IN
TRAZIONE*

NEW

Part Number	Size	Tap Size	ØD	L	L1	ØX	T	K
D20-SSOT1-L42	1 - M3÷M12	20	41	42	24	19	12	6x4x16
D25-SSOT2-L62	2 - M6÷M20	25	60	62	30	31	16	6x6x20
D36-SSOT3-L88	3 - M14÷M33	36	86	88	46	48	30	10x6x32

D-SSOT

KEY DIN 6885 - QUICK CHANGE TAPPING CHUCKS

LINGUETTA DIN 6885 - MANDRINI A CAMBIO RAPIDO

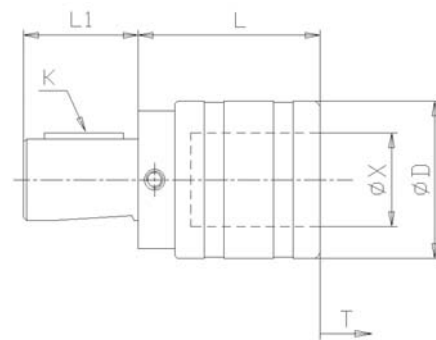

DIN 1835 B+E



COOLANT-THRU RIGID TAP HOLDERS

MANDRINO RIGIDO CON PASSAGGIO REFRIGERANTE

Part Number	Size	Tap Size	ØX	ØD	L	Z
WS20-R1-L40C	1 - M3+M12	20	19	33	40	50
WS20-R2-L63C	2 - M8+M20	20	31	50	63	50
WS25-R1-L40C	1 - M3+M12	25	19	33	40	56
WS25-R2-L63C	2 - M8+M20	25	31	50	63	56
WS32-R1-L40C	1 - M3+M12	32	19	33	40	61
WS32-R2-L63C	2 - M8+M20	32	31	50	63	61
WS40-R1-L40C	1 - M3+M12	40	19	33	40	72
WS40-R2-L63C	2 - M8+M20	40	31	50	63	72
WS40-R3-L87C	3 - M14+M33	40	48	72	87	72

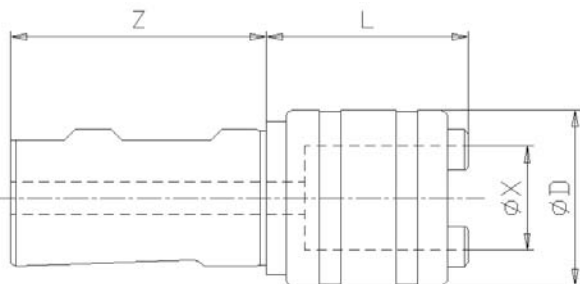

WS-R-C

WITH CENTRAL COOLANT FLOW - MAX COOLANT PRESSURE 50 BAR
CON PASSAGGIO REFRIGERANTE CENTRALE - PRESSIONE MASSIMA 50 BAR

DIN 1835 B+E

COOLANT-THRU TENSION/COMPRESSION TAP HOLDERS
COMPENSATO ASSIALMENTE CON PASSAGGIO REFRIGERANTE



Part Number	Size	Tap Size	ØD	L	C	T	ØX	Z
WS25-TC1-L62C	1 - M3+M12	25	39	62	7,5	7,5	19	56
WS25-TC2-L98C	2 - M8+M20	25	53	98	10	10	31	56
WS32-TC3-L167C	3 - M14+M33	32	75	167	13	18	48	60

WS-TC-C

DIN 1835 B+E - MAX COOLANT PRESSURE 50 BAR - CENTRAL COOLANT FLOW

DIN 1835 B+E - PRESSIONE MASSIMA 50 BAR - REFRIGERANTE CENTRALE

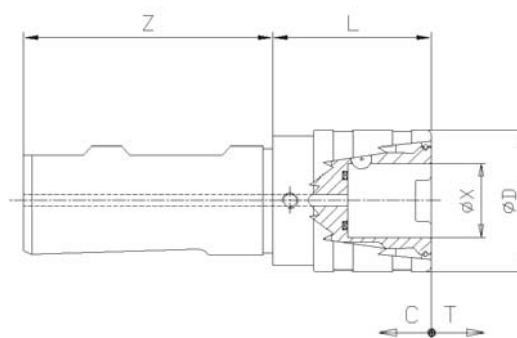

DIN 1835 B+E

NEW

COOLANT-THRU ONLY TENSION TAP HOLDERS
*COMPENSATO SOLO IN TRAZIONE CON PASSAGGIO
REFRIGERANTE*

Part Number	Size	Tap Size	ØD	L	T	ØX	Z
WS25-0T1-L55C	1 - M3+M12	25	39	55	12	19	56
WS25-0T2-L88C	2 - M8+M20	25	53	88	20	31	56

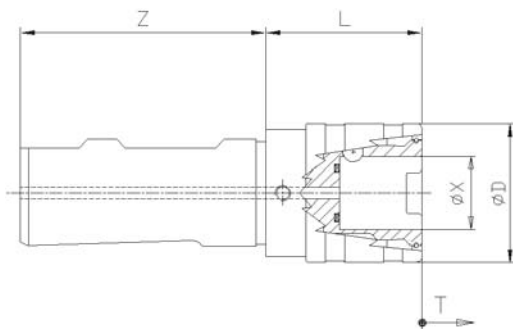

WS-0T-C

DIN 1835 B+E - MAX COOLANT PRESSURE 50 BAR - CENTRAL COOLANT FLOW

DIN 1835 B+E - PRESSIONE MASSIMA 50 BAR - REFRIGERANTE CENTRALE

DIN 1835 B+E

TAPER INTEGRAL KEYLESS DRILL CHUCKS *PORTAPUNTA INTEGRALE*



Part Number	Tap Size	Capacity	ØD	L	L1
D25-SDCPU-08	25	0 ÷ 8	38	107	101
D30-SDCPU-08	30	0 ÷ 8	38	88	82
D32-SDCPU-08	32	0 ÷ 8	38	126	115
D32-SDCPU-113	32	1 ÷ 13	48	107	96
D40-SDCPU-113	40	1 ÷ 13	48	107	96
D40-SDCPU-316	40	3 ÷ 16	55	131	120
D50-SDCPU-316	50	3 ÷ 16	55	105	94

D-SDCPU

SHANK DRILL CHUCKS WITH SPANNER - SUPER PRECISION

MANDRINO FORNITO CON CHIAVE DI SERRAGGIO - ALTA PRECISIONE

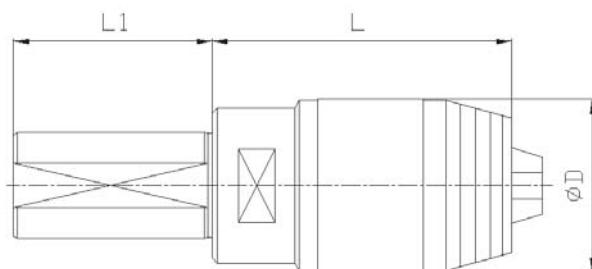

DIN 1835 B+E

DIMENSIONS

DIMENSIONI

Tap Size	L1	L	L3	L4	L5	S
16	48	-	24	10	36	14,2
20	50	-	25	11	38	18,2
25	56	17	32	12	44	23
32	60	19	36	14	48	30

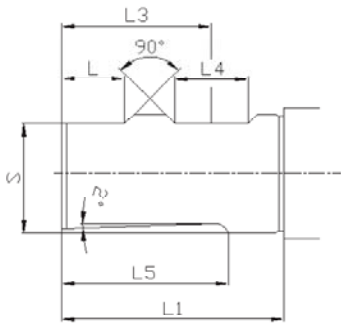

WELDON DIN 1835 B+E

WELDON DIN 1835 B+E

WELDON DIN 1835 B+E

Seinco Components s.r.l.

Via della Basilica, 2

10122 - Torino - Italy

P.Iva - Vat : 09226290014

Tel. : +39 011 4361658

Fax : +39 011 4361658

e-mail : sales@seincosrl.com

<http://www.seincosrl.com>